



JOKERIVALOT (Ratikkavalot)

Valo-ohjaustapa
Sijoitustapa
Miksi Jokerivalot
Turvallisuus
Esimerkkejä

~~Jokerivalot vaativat ministeriön poikkeusluvan~~

Jokerivalojen toimintaperiaate



Bussi lähestyy



Aloitus



Ajokielto

Lopetus



Bussi risteyksessä

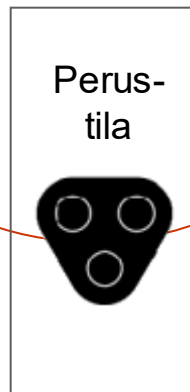

Perus-tila



Ei bussia



Bussi mennyt



Jokerivalojen jaksokaavio

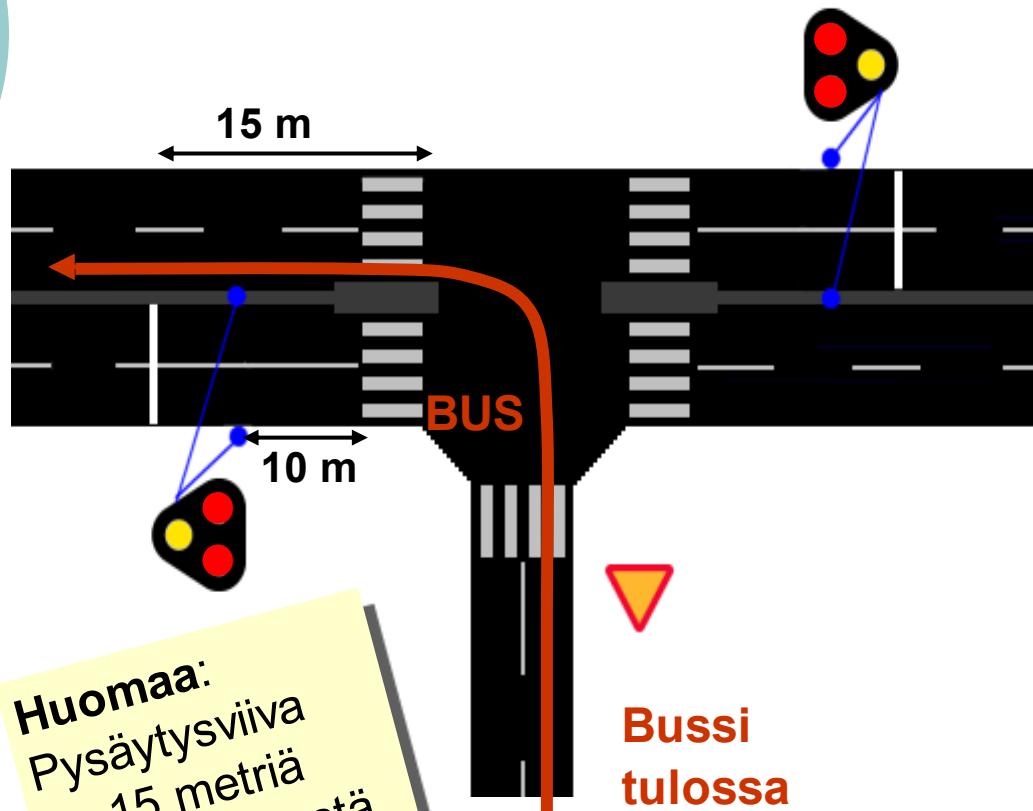

Ei bussia



Pimeä

Bussi tulossa



Vilkuva keltainen
2 sekunta



Kiinteä keltainen
3 sekuntia



Kiinteä punainen

Bussi mennyt



Vilkuva keltainen
5 sekuntia



Pimeä

Jokerivalojen opastimien sijoituskaavio

Jokerivalojen opastimet ovat etuajo-oikeutetulla suunnalla. Sivusuunnalla ei ole ohjausta – ei edes valopilkkua

Jokerivalot Aino Acten tien liikenneympyrässä

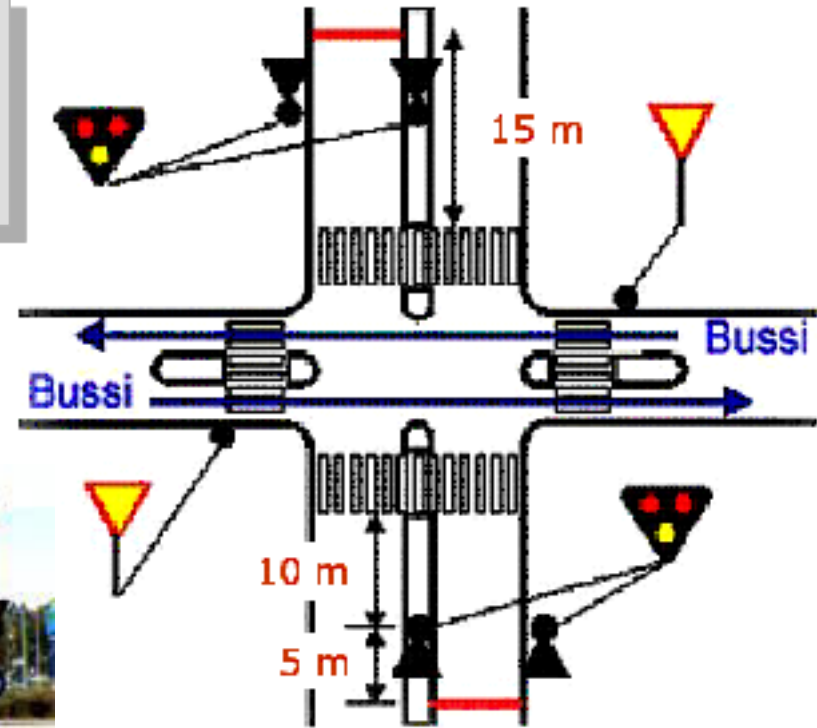

Opastimien etäisyyden tulisi olla 15 metriä suojatien reunasta

Miksi jokerivalot

– eikä tavallisia liikennevaloja

- Vähäliikenteissä risteyksissä liikennevalot ovat tarpeettomat
- Liikennevalot vähäliikenteisissä risteyksissä aiheuttavat turhaa polttoaineenkulutusta ja ajanhukkaa autoille ja jalankululle
- Jokerivalojen liikennevaloetus on yksinkertainen ja aiheuttaa vähiten viivytyksiä muulle liikenteelle
- Jokerivalot maksavat noin neljäsosan perinteisistä liikennevaloista



Jokerivalot Oulunkyläntien ja Maaherrantien risteyksessä

Huomaa Oulunkyläntiellä opastimet molemmalla puolella katua – tulosuunta on kaksikaistainen

Jokerivalojen liikenneturvallisuus

- Vastuu jaetaan pää- ja sivusuunnan kesken

- **Jokeribussin kuljettajalle ei näytetä ajolupaa**
 - Kuljettajan on ennen risteykseen ajoa katsottava että muu liikenne väistää – silloinkin kun auto ajaa vasten punaista...
- **Pääsuunnan liikenteelle ei anneta ajolupaa**
 - Jokerivalojen valojaksossa ei näytetä vihreää valoa
 - Jokerivalojen opastimet sijoitetaan etäälle risteyksestä tai suojatiestä – liikkeelle lähtö on merkki sivusuunnalle
- **Jalankulkijoita ei valo-ohjata**
 - Valo-ohjaus ei koske suojateitä, suojatiesäännökset ovat voimassa.

Ensimmäinen alioikeuden päätös on jo saatu – molemmat olivat syyllisiä



Esimerkki jokerivaloista

Viikarintien ja Viikintien risteyksessä

Huomaa pääpastin oikealla ja HELSINKI-ulokkeen yläpastin, myöhemmin pylvään pystyosaan lisätään vielä pikkutoisto

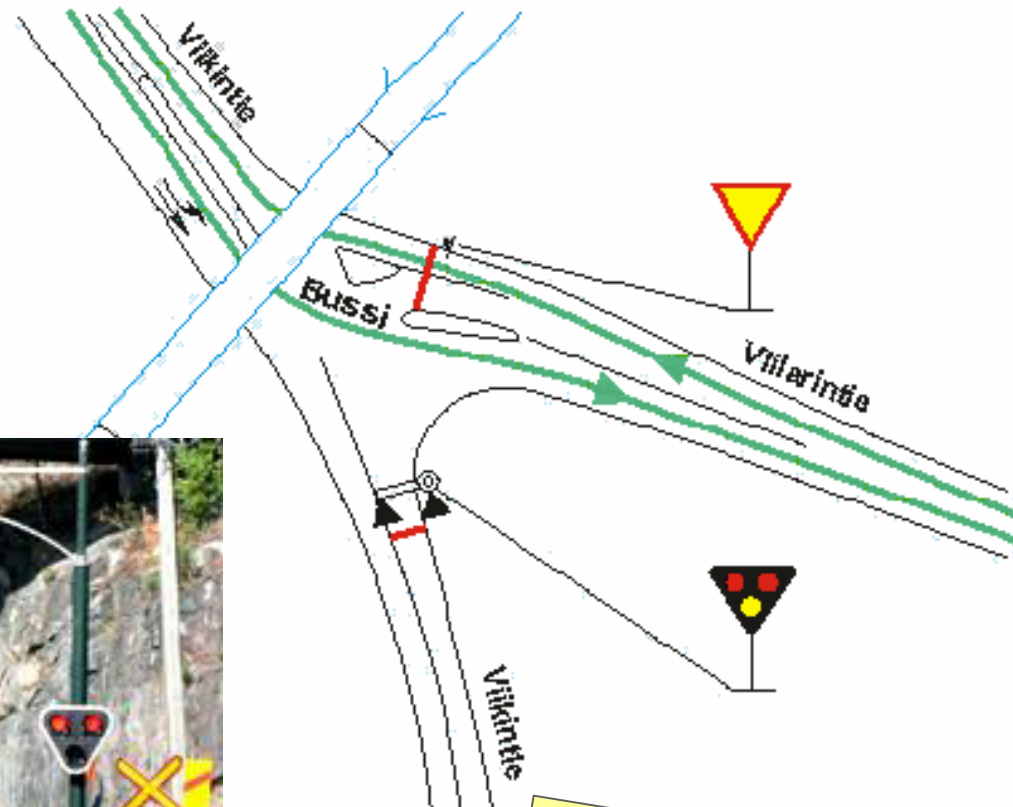

Risteyksen kautta kulkee Metron huoltoraide - tästä syystä "Andreaan risti"

Ensimmäiset Jokerivalot Viikissä

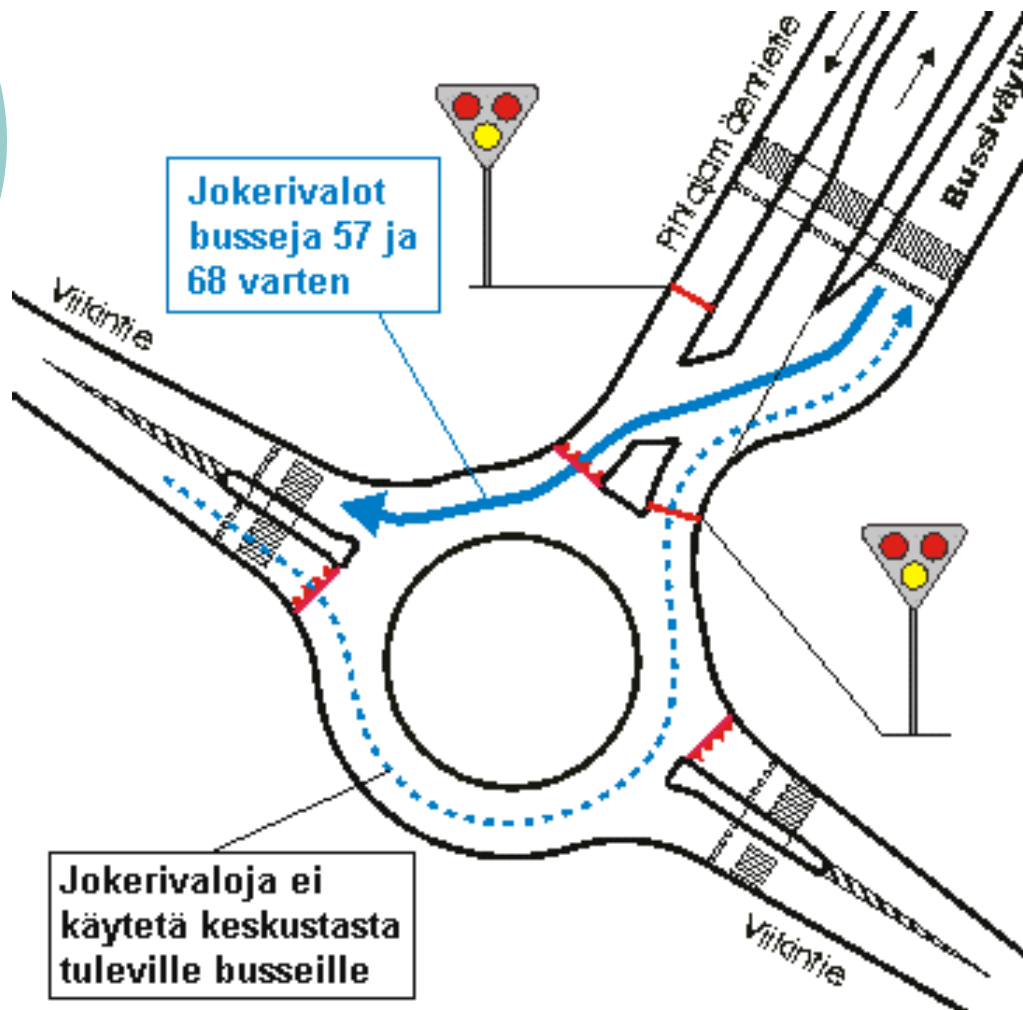

Suomen ensimmäiset

Jokeriliikennevalot
tulivat käyttöön
bussilinjoja 57 ja 68
varten Viikintien ja
Pihlajamäentien
liikenneympyrässä
torstaiaamuna
10.1.2002
klo 6.00



Jokerivalojen edeltäjän ongelma: *Punavilkku tunnettiin huonosti*

AUTOILIJA: Mitä teet, kun valot ovat punaisella vilkulla ?



Punavilkku vaihdettiin kiinteäksi punaiseksi vuonna 2004



Jokerivaloja Budapestissa

Unkarilaisille näyttää riittävän vähemmän punaista – raitiovaunulla on enemmän oikeuksia





Kiitos mielenkiinnosta